

Racor-Kraftstoffmodule mit Filter und elektrischer Pumpe

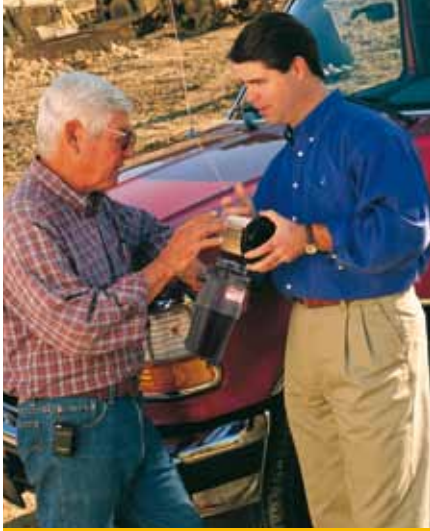

Robuste und zuverlässige elektrische 12 V oder 24 V Pumpen bietet den Vorteil einer variabel, bei Bedarf zuschaltbaren Förderpumpe.

Filtereinsätze mit Aquabloc II sind umweltfreundlich und vollständig veraschbar.

Das elektrische 150 W Heizelement erleichtert den Motorstart bei niedrigen Temperaturen. Es kann aufgrund des verwendeten Kaltleiters (PTC) nicht überhitzen.



Wasserstandssensoren liefern Signale zur elektronischen Überwachung.

Wasserauffangschale aus transparentem Polymerkunststoff ermöglicht eine visuelle Inspektion.

Die patentierten Racor-Kraftstoffmodule mit Filter und elektrischer Pumpe wurden für Automobil- und Industriedieselmotoren entwickelt. Das modulare Grundkonzept erlaubt die Anpassung an eine Vielzahl von Anwendungen. Das Modul kann alle Komponenten des Niederdruck-Kraftstoffsystems integrieren.



Die elektrische Förderpumpe stellt eine ausreichende Kraftstoffzufuhr unabhängig von den Motordrehzahlen sicher.

Elektrische Heizelemente werden über ein integriertes Thermostat bei Temperaturen unter +10 °C eingeschaltet und bei +26 °C ausgeschaltet.

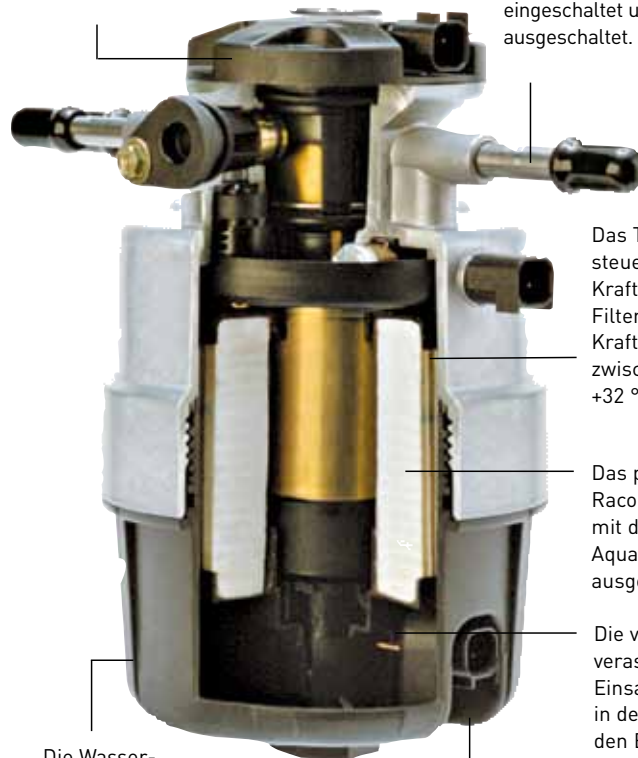

Das Thermostatventil steuert den Kraftstoffrücklauf vom Filter zum Tank um die Kraftstofftemperatur zwischen +10 und +32 °C zu regeln.

Das patentierte Racor Kraftstoffmodul ist mit den bewährten Racor Aquabloc II Filterelementen ausgestattet.

Die vollständig veraschbaren Einsetzelemente können in der Filterleistung den Erfordernissen des Dieselmotors angepasst werden. Ein Absperrventil erlaubt einen einfachen und leckagefreien Elementwechsel.

Die Wasser-Auffangschale kann transparent oder aus schwarzem Kunststoff ausgeführt werden.

Der Wasserstandssensor liefert ein Signal zur elektronischen Überwachung. Das Ablassventil mit integrierter Belüftung ermöglicht eine schnelle Entwässerung.

Das modulare Racor-Kraftstoffmodul kann für Motoren- und Fahrzeughersteller flexibel an die jeweilige Anforderung des Kraftstoffniederdrucksystems angepasst werden.

Die Racor P-Serie ist ein Dieselmotoren-Vorfilter/ Wasserabscheider mit integrierter elektrischer 12 V Förderpumpe. Im Lieferumfang sind eine elektrische Heizung, ein Druckregelventil, ein Wasserstandssensor und ein elektronisches Steuermodul zur Auswertung dieses Sensors enthalten. Am Steuermodul befindet sich ein Taster für den Betrieb der Pumpe. Im Förderbetrieb können bei Inbetriebnahme oder nach dem Filterservice das Kraftstoffmodul und die Niederdruckleitung befüllt und entlüftet werden. Ein Betrieb während des Motorstarts ist möglich. Nach Abschaltung der Pumpe wird diese nicht weiter durchströmt. Das Modul enthält keine Kraftstoff-Rücklaufsteuerungen.

P-Serie

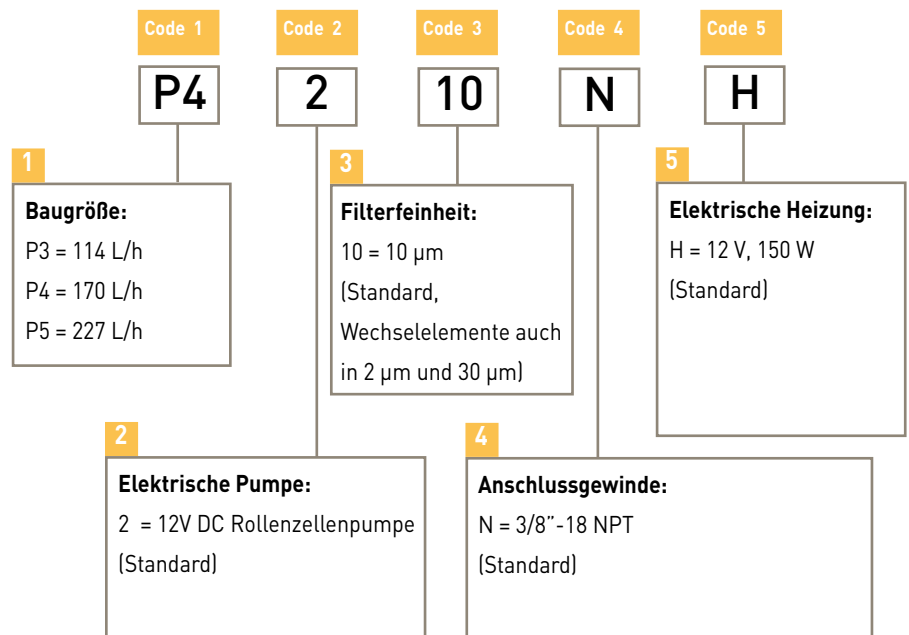

Für weitere mögliche Konfigurationen des Kraftstoffmoduls (z.B. 24 V, Dauerbetrieb, Rücklaufsteuerung, andere Regeldrücke) wenden Sie sich bitte an Parker Hannifin.



Modell	P3	P4	P5
Maximaler Durchfluss [L/h]	114	170	227
Druckabfall sauber [kPa]	2,8	3,4	5,5 kPa
Max. Pumpenleistung (bei 14,4V) [L/h]	151	151	151
Anschlussgewinde (SAE J476)	3/8" - 18 NPT	3/8" - 18 NPT	3/8" - 18 NPT
Anzahl der vorhandenen Anschlüsse:	2	2	2
Kraftstoffeingänge	1	1	1
Kraftstoffausgänge	1	1	1
Wechselelemente:			
02 µm	R58060-02	R58095-02	R58039-02
10 µm	R58060-10	R58095-10	R58039-10
30 µm	R58060-30	R58095-30	R58039-30
Min.-Ausbauraum [mm]	28	28	28
Höhe [mm]	196	229	292
Tiefe [mm]	132	132	132
Breite [mm]	122	122	122
Gewicht (leer) [kg]	1,5	1,7	1,9
Regeldruck für Pumpe [kPa]	69	69	69
Produktmerkmale: ¹			
Wassersensor	Standard	Standard	Standard
Heizung	Standard	Standard	Standard
Druckregler (69 kPa)	Standard	Standard	Standard
Temperaturbereich °C	-40° bis +121 °C.		

Vakuuminstallation werden empfohlen. ¹Nicht für die Verwendung mit Benzin.